

REVERSIERBARE VIBRATIONSPLATTEN BPR 35/42 D, BPR 35/60, BPR 35/60 D

LEISTUNGSDATEN



Gerätetyp	Mengenleistung (m ³ /h) bei empfohlenen Schichtdicken im Erdbau			
	Felsgestein	Kies/Sand	Mischboden	Schluff, Ton
BPR 35/42 D	-	21-30	17-24	10-15
BPR 35/60	-	21-30	17-24	10-15
BPR 35/60 D	-	21-30	17-24	10-15

Technische Daten

Frachtangaben in m³

BPR 35/42 D	0,436
BPR 35/60	0,586
BPR 35/60 D	0,623

Standard

- Motorschutzbügel
- Ein-Hebel-Steuerung
- Höhenverstellbare Führungsdeichsel
- Schwingungsarme Führungsdeichsel
- Führungsdeichsel in Transport- und Arbeitsposition arretierbar
- Vibrations- und Drehzahlverstellung an Führungsdeichsel
- Hochverschleißfeste Grundplatte
- Allseitig geschützter Keilriemen
- Abschaltautomatik bei Ölmangel (BPR35/60)
- Dekompressionsautomatik (BPR35/42D, BPR35/60D)
- Reversierstarter
- Rückfahrerschutzeinrichtung
- Abschaltautomatik bei Ölmangel

Zubehör

- Motorvollschutzhaube aus hochfestem Feinkornstahl (+15 kg)
- Transporträder
- Elektrostarter (+21 kg)
- Werkzeug
- Sonderlackierung
- Betriebsstundenzähler (El.-Starter)
- Kunststoffmatte
- Service Kit

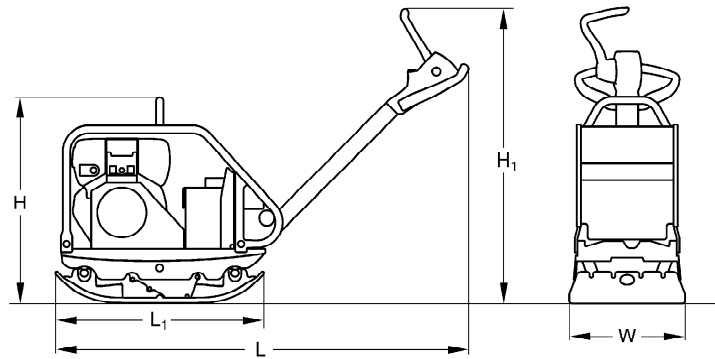

Maße in mm

	H	H1	L	L1	W
BPR 35/42 D	688	820	1510	762	420
BPR 35/60	647	820	1510	762	600
BPR 35/60 D	688	820	1510	762	600

Technische Daten

	BOMAG BPR 35/42 D	BOMAG BPR 35/60	BOMAG BPR 35/60 D
Gewichte			
Betriebsgewicht CECE (W)	190	180	205
Eigengewicht	187	177	202
Abmessungen			
Standard - Arbeitsbreite	420	600	600
Geringste Durchfahrts Höhe	688	647	688
Fahreigenschaften			
Arbeitsgeschwindigkeit max.	27	27	27
Max. Steigfähigkeit (bodenabhängig)	32	32	32
Antrieb			
Motorhersteller	Hatz	Honda	Hatz
Typ	1B20	GX 160	1B20
Kühlung	Luft	Luft	Luft
Anzahl der Zylinder	1	1	1
Leistung ISO 9249	3,1	3,6	3,1
Drehzahl	3.000	3.600	3.000
Antriebsart	mech.	mech.	mech.
Kraftstoff	Diesel	Benzin	Diesel
Erregersystem			
Frequenz	80	80	80
Zentrifugalkraft	35	35	35
Füllmengen			
Kraftstoff	3	3,6	3

Technische Änderungen vorbehalten. Maschinen können mit Sonderzubehör abgebildet sein.

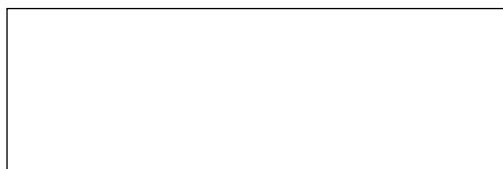

BOMAG
Hellerwald
D-56154 Boppard
Postfach 5162
D-56149 Boppard
Tel. (0)6742 - 1000
Fax (0)6742 - 3090

BOMAG
FAYAT GROUP